

Installations-, Drift- & Underhållshandbok





För Savwinch CS, SS och SSS-serien
trumvinschar



Installations-, drift och underhållningshandbok

Savwinch SS-serien och SSS Deluxe-serien trumvinschar

Tack för att du köpte från Savwinch-familjen av trumvinschar. I den här handboken beskrivs hur du planerar, installerar, använder och underhåller följande modeller:

Serie	Beskrivning	Modeller
CS Serien 	316 trumma i rostfritt stål, pulverlackerad stålmotor och legeringsväxellåda	450CS, 880CS, 990CS, 1000CS, 1500CS
SS Serien 	316 rostfri ståltrumma och motor och legeringsväxellåda	450SS, 880SS, 990SS 1000SS, 1500SS, 2000SS, 3000SS, 4000SS, 6000SS, 7000SS
SSS Deluxe Serien 	Alla 316 rostfritt stål – trumma, motor och växellåda	450SSS, 880SSS, 990SSS 1000SSS, 1500SSS, 3000SSS, 4000SSS, 6000SSS, 7000SSS

Informationen i denna handbok är inriktad på fritidsbåtliv. För kommersiella båtar i undersökning, vänligen diskutera dina krav med en Savwinch-specialist och/eller en marin inspektör.

Innan du börjar

Läs dessa instruktioner noggrant innan du försöker installera, använda eller underhålla produkten. Följ all säkerhetsinformation. Underlåtenhet att följa instruktionerna kan leda till personskador och/eller egendomsskador. Behåll dessa instruktioner i fartyget för framtida referens.

Var väl bekant med dess kontroller och korrekt användning. Denna vinsch bör endast användas av användare som är helt bekanta med dessa instruktioner.

Behandla din vinsch med respekt. Använd den med försiktighet och följ alltid säkerhetsriktlinjerna.

SÄKERHETSVARNINGAR

I den här handboken finns det fyra symboler som är utformade för att uppmärksamma dig på säkerhetsfrågor:



Fara: En fara som **KOMMER att leda till dödsfall eller allvarlig skada** om varningen ignoreras.



Varning: En fara som **KAN leda till dödsfall eller allvarlig skada** om varningen ignoreras.



Varning: En fara som **KAN leda till personskada** eller kan skada egendom.



Obs: Ytterligare information om produkten och/eller dess korrekta användning.

Allmänt

1. Vinschar är potentiellt farlig utrustning och måste installeras korrekt. För din säkerhet och tillförlitligheten hos denna produkt rekommenderar Savwinch installation av en utbildad marinmekaniker eller marinelektriker.
2. Kontrollera regelbundet (rekommenderas en gång per år) vinschinstallationen för att säkerställa att alla bultar är täta.
3. När du arbetar på grunt vatten, undvik att överbelasta trumman med rep och kedja. Det rekommenderas att du fyller trumman till 80% kapacitet.
4. Överbelasta inte din vinsch och försök inte med långvariga drag vid tunga belastningar. Överbelastning kan skada vinschen och/eller ankarlinan och skapa osäkra driftsförhållanden. Behåll inte strömmen till vinschen om motorn stannar.
5. Motorn/generatoren bör vara i gång under vinschdrift för att minimera batteriets urladdning och maximera vinscheffekt och varvtal. Om kraftig vinschning utförs med motorn avstängd kan batteriet vara för svagt för att starta om motorn.
6. Använd aldrig din vinsch för att lyfta eller flytta människor eller för att utföra lyft över huvudet.
7. Använd aldrig vinschen utan fri sikt över vinschningen.
8. Bearbeta eller svetsa inte någon del av vinschen. Sådana ändringar kan försvaga vinschens strukturella integritet och upphäver din garanti.
9. Låt aldrig stötblastningar appliceras på din vinsch eftersom det kan orsaka allvarliga skador på din båt.



10. Den allmänna vinsch driftspänningen är 12V. 24V är möjligt genom användning av en 24V solenoid i stället för den medföljande 12V solenoid. Om vinschen går långsamt kan det finnas ett spänningsfall i ledningarna.

Repbrott och whiplashrisk.



1. Stå aldrig mellan lastpunkten och vinschen. Om repet går sönder kan det slå tillbaka med tillräcklig kraft för att orsaka allvarlig skada eller dödsfall.
2. Använd repet som är utformat för denna produkt.
3. Denna vinsch är endast avsedd att lyfta ankare i det angivna viktintervallet. Försök inte lyfta överdimensionerade ankare eller andra föremål.
4. Före varje användning inspektera vinschsystemet för slitage eller skador. Ett slitet rep eller skadeskarvning på kedjan ska bytas ut omedelbart för att undvika skador.

Elektriska stötar och brandrisker.



1. Använd inte elektriska trådstorlekar som är mindre än de som anges i denna handbok. Att använda underskattad kabel kan leda till överbelastning och brand.
2. För att undvika risken för elektrisk brand, använd endast de medföljande omkopplarna, fjärrkontrollerna och tillbehören. Användning av icke-fabriksgodkända komponenter kan orsaka personskador eller egendomsskador och upphäver din garanti.
3. För maximalt skydd, installera brytaren så nära strömkällan som möjligt. Om den också används som manuell isolator, installera den nära Upp/Ner-omkopplaren.
4. För att minimera korrosion använd endast helt förtennad tråd för elektriska anslutningar som är av marin kvalitet.
5. Var säker på att krypta elektriska anslutningar är lämpliga för ändamålet.
6. Koppla bort och linda in batteripolerna i plast innan du installerar eller servar vinschen.

Risker vid kryssning och båttransport.



1. När båten kryssar eller transporteras bör du överväga att knyta fast ankaret till en kloss (eller annan säker punkt) med repet från trumman. Om ankaret bryter sig loss under kryssning eller transport kan det orsaka allvarliga skador och/eller personskador.

Risker för trassel



1. Håll vinschningsområdet fritt. Närma dig inte inom en meter av vinschen när strömmen är på. Om händer, fötter, hår eller kläder fångas i vinschen vid användning, kan leda det till allvarlig skada eller dödsfall.
2. Koppla bort strömmen från vinschen när den inte används.
Obs. Savwinch rekommenderar att du installerar ett synligt eller hörbart larm på ingångssidan av solenoiden eller Electronic Fast Fall System för att varna besättningen när vinschen har ström.
3. Placera aldrig något föremål eller verktyg i repspolen medan strömmen är på. Föremål som trasslar in sig i repet kan orsaka allvarliga skador och/eller skador på vinschen.
4. Se till att ingen simmar i närheten när ankaret sänks eller hämtas.
5. Använd aldrig vinschen under påverkan av droger och/eller alkohol.

Förankringsrisker



1. Styr aldrig repet på trumman med handen. En rulle eller fairlead används för detta ändamål.
2. Knyt ankarlinan till en kloss (eller annan säker punkt) om båten lämnas utan uppsikt eller ankras över natten eller vid hårt väder.
3. Försök inte lyfta en last som är större än vinschens kapacitet. Om effektbrytaren kopplar bort strömmen till vinschen under hämtning eller utplacering kan vinschen ha överbelastats. Fastställ varför brytaren utlöstes innan du ställer in den igen.

4. Undvik kontinuerliga drag från extrema vinklar eftersom detta kommer att få repet att travas upp i ena änden av trumman. Detta kan klämma repet i vinschen och orsaka skador på repet eller vinschen.

KOMPONENTER I DIN TRUMVINSCH

Savwinch trumvinscher hämtar och distribuerar ankare med en kombination av rep och kedja. Vinschen styrs vanligtvis från rodret.

Komponenterna i drivna förankringssystem inkluderar vanligtvis:

- ankare
- rep och kedja (ankarlinan), schackel och svivel, aluminiumstödplatta och bultar
- hawse rör eller styrrulle och bogspröt
- vinschmontering (inklusive vinsch, strömförsörjning, ström- och styrkablar och Upp/Ner-knapp, strömbrytare och solenoid eller Electronic Fast Fall System)

Ankaret Måttet på ett ankars prestanda är hur väl det håller båten under krafterna av vind, ström och vågverkan. För att vara effektiv måste den hålla under en mängd olika förhållanden på havsbotten; och den måste förbli begrävd, även när båten svänger 180° med växlande tidvatten. Lika viktigt är att den måste vara lätt att hämta. När det är dags att flytta finns det inget mer frustrerande än att upptäcka att ditt ankare är ordentligt fäst vid havsbotten, utan chans att återställa det.

Savwinch rekommenderar plog-, klo-lags- och flyktankare (alla tillgängliga i olika storlekar och tillverkade i galvaniserat eller rostfritt stål, eller i vissa fall aluminium). Strävan efter bättre hållkapacitet och enkel hämtning har lett till omfattande forskning och utveckling. Nyare vinschdesigner erbjuder vanligtvis överlägsen hållkraft.

Att välja rätt storlek och stil på ankare är kritiskt viktigt vid planering och inköp av ditt ankarsystem. Det finns så många olika typer och stilar av ankare tillgängliga. Vissa passar vissa typer av havsbottnar bättre än andra. Även bland moderna mönster kan hållkraften i varje stil variera avsevärt under olika förhållanden.

För båtar som ankrar i måttliga vindhastigheter (upp till 25mi/40 km/h) med lätta till genomsnittliga vågor, på en sand- eller lerig havsbotten, föreslår tumregeln att ditt ankare ska vara cirka 3lb/1,5 kg per meter av båtens längd. Några av de mer moderna ankardesignerna citerar så lite som 2lb/1 kg per meter.

Exempel: En 20ft/6m båt kan uppnå bra resultat med en 20lb/9kg plogankare och 20ft/6m kedja. En modern design som en 13lb/6kg flykt eller delta ankare kan ge samma, om inte bättre, hållkraft.

Dessa siffror förutsätter en båt med en genomsnittlig förskjutning och vind. Tyngre båtar som en stor flybridge kryssningsbåt, en ketch eller en katamaran skulle behöva 4lb-7lb/2-3kg per meter båtlängd och skulle vanligtvis bära mer kedja.

Driftsmiljön kan i hög grad påverka ditt val av ankare. Om du bara dagfiskar, aldrig ankrar i tungt hav eller i vindar större än 20mph/30kph, och inte sover över på natten på din båt, kanske du kan ta en storlek mindre.

Följande bör övervägas oavsett storleken på din båt:

1. Om du bara använder din båt för sjöar, floder och inre vattenvägar, eller om du planerar att använda den på skyddade vikar för dagsutflykter, sedan tillbaka till stranden, kan det fungera med ett lite mindre ankare.
2. Om vädret tar en vändning till det sämre, och du måste rida ut stormen med ankare eftersom du inte alltid är tillräckligt nära för att åka tillbaka till stranden, eller om du förankrar i mycket djupt vatten eller om du förankrar över natten, överväg att använda ett ankare i en storlek större.
3. **Obs:** När du väljer ditt primära båtankare rekommenderas det att du antar minst 30mph / 50kph vindklassificering.

Kom ihåg att bära ett extra ankare och ankarlina hela tiden. För en riktigt god natts sömn i hårt väder, överväg att använda båda ankarna. Läs på innan. Om det får dig att känna dig tryggare, tveka inte att gå till en större storlek.

Om du är förankrad på en vindkant med en motor som inte startar och dåligt väder som rör sig in, kommer du förmodligen att önska att du hade investerat i ett mer kraftfullare ankare!

Ankarlinan Förbindelsen mellan vinschen och ankaret (ankarlinan) är en kombination av rep och kedja. Det är vanligtvis tre till fem gånger ditt största förankringsdjup. Detta kallas för dess "räckvidd".

Ankarrepet fästs i kedjan med en ögla och schackel. Bygeln ska vara större än kedjelänkarna men ändå löpa smidigt över bogsprötet. Det är klokt att koppla ihop stiftet (kallas 'mousing') eller använda ett vattentätt trådtättningsmedel som Loctite, Threadlock, Nutlock eller Clessetite Thread Sealant för att förhindra att det lossnar. En svivel minskar vridningen i rodret, vilket hjälper ankaret att löpa rent upp på bogsprötet.



Obs. Att knyta en knut i ett rep kan minska dess styrka med upp till 50%. Det är därför ankarlinor skarvas på fingerborg i rostfritt stål. Medan den bittra änden av repet vanligtvis är bunden till vinschtrumman snarare än skarvning, betraktas detta inte som ett problem eftersom knuten vanligtvis täcks av lager av rep som lindas på trumman långt innan någon betydande belastning appliceras.

Några Savwinch ankare inkluderar en glidande flyktring för att hjälpa till med att frigöra ankaret från havsbotten om det fastnar.

En kedjeledare ser till att ankarets skaft ligger i rätt läge; och det minskar slitning av repet på steniga bottnar och korallbottnar. Kedjan ska vara minst lika lång som längden på din båt. Kedjan är fäst vid ankaret med en svivel. Om du upptäcker att sviveln fastnar, löser vanligtvis ytterligare två eller tre kedjelänkar mellan sviveln och ankaret detta problem.

De flesta Savwinch-modeller levereras med dubbelflättad nylon, polyester eller UHMWPE (Ultra High Molecular Weight Polyethylene) rep. Nylon och polyester har liknande prestandaegenskaper. Båda är lämpliga för fritidsbåtar.

UHMWPE erbjuder ett mycket högt ratio mellan styrka och vikt, väldigt hög nötningsbeständighet, hög UV resistans, och absorberar inte vatten. Dess nackdelar är att den har väldigt låg stretch och den flyter (vilket kan vara en nackdel för båtar som passerar i närheten när man ligger för ankar). Men 3mm UHMWPE är till exempel starkare än 8mm nylon eller polyester. Det låter dig få plats med ett mycket längre ankare på din trumma. Eftersom den inte sträcker sig är det en bra försiktighetsåtgärd att få plats med några meter trekärnig nylon (ett "toppskott") innan kedjan dämpar stöbelastningar som kan vara obekväma och kan rycka ankaret ur havsbotten.



Obs. En nackdel med tunn UHMWPE är att den kan fastna lättare än större nylon- och polyesterrep. Detta kan minimeras genom att vara extra försiktig när du lyfter ankaret. För problemfri drift, välj en vinsch som är tillräckligt stor för att bära längden på nylon eller polyester som du behöver.

När du har bestämt dig för en ankar- och kedjekonfiguration kan du välja rätt vinschstorlek från de rekommenderade maximala ankarvikterna och kedjealternativen nedan:

Vinschmodell	Maximal Ankarstorlek	Maximal Kedja
450	Upp till 18lb/8kg	Upp till 18lb / 8kg (26ft / 8m)
880	Upp till 22lb / 10kg	Upp till 18lb / 8kg (32ft / 10m)
990/1000	Upp till 37lb / 17kg	Upp till 24lb / 11kg (46ft / 14m)
1500	Upp till 42lb / 19kg	Upp till 26lb / 13kg (52ft / 16m)
2000	Upp till 55lb / 25kg	Upp till 35lb / 16kg (65ft / 20m)
3000	Upp till 77lb/35kg	Upp till 56,4 lb/25,6 kg (105ft/32m)
4000	Upp till 88lb/40kg	Upp till 61,7 lb/28 kg (115ft/35m)

Dessa rekommendationer är baserade på en säker marginal för lyft med lera som klamrar sig fast vid ankaret eller andra föremål på havsbotten som kan öka belastningen under lyftet. **Överskrid inte dessa rekommenderade storlekar.**

Hawse Rör eller Guide Roller, Bogspröt och Båt Pollare Att styra ankaret och ankarlinan när det sjösätts och hämtas är en viktig faktor. Om vinschen är monterad under däck (vanligtvis i ankarbrunnen) och matas genom ett gångjärnslock, skär ett hål genom locket och montera en styrrulle på däck. Alternativt kan du montera ett hawse-rör för att styra repet från vinschen till bogsprötet. Var noga med att minimera nötning när repet matas på och av trumman.

Om vinschen är monterad ovanför däck monteras vanligtvis en styrrulle.

Ett lämpligt bogspröt eller bow rulle behövs också för att lagra och säkra ankaret. Fundera på om du behöver låsa ankaret på rullen, särskilt om båten bogseras på en trailer.

En samsonstolpe eller pollare tjänar till att säkra ankarrepet på en stark punkt, för att skydda vinschen från alltför stora belastningar vid ankare i hårt väder.

Vinschmonteringen

Våra vinschar består av tre nyckelkomponenter: trumman, växellådan och en likströmsmotor. Trumman är tillverkad av 316 rostfritt stål av marin kvalitet (316 SS). Växellådan och motorn är olika kombinationer av pulverlackerad, marinanodiserad och / eller 316 SS.

Ett kritiskt övervägande vid montering av en ankarvinsch är monteringspunktens styrka och stabilitet. Beroende på vinschens storlek, vikt och kapacitet kan den placera extremt höga belastningar. Detta beror på vinschens höga vridmoment, vibrationer och andra chockkrafter. Att använda en samsonstolpe kan minska kraven på vinschmonteringspunkten när du ligger för ankar i hårt väder.

Det elektriska systemet För att slutföra ditt förankringssystem måste du installera solenoiden eller Savwinch Elektroniska snabbfallssystem, Upp/Ner-knapp, strömbrytare och elektriska ledningar.

Som en säkerhetsåtgärd rekommenderar Savwinch att du monterar ett hörbart larm av marin kvalitet som fungerar när ström appliceras på systemet. Detta bör anslutas direkt till 12V-ingången på solenoiden eller Savwinch Electronic Fast Fall System. Se schemat på sidan 10 i denna handbok.



Obs. Savwinch Electronic Fast Fall System för båtvinschar har inga mekaniska delar. Detta ökar motorns hastighet på vägen ner, jämförelsevis så fort du fritt kan släppa ditt ankare. Detta system kan eftermonteras på de flesta befintliga installationer.

När man överväger större kabelstorlek måste den totala längden på den röda och svarta kabeln från batteriet till vinschen beaktas. Använd aldrig kabel som är mindre än den rekommenderade storleken för vinschstorleken (se sidan 8 för kabelstorlek).

Motorn levereras med 20in/500mm kabellängder som måste anslutas till längre sträckor av högre klassad kabel för att nå batteriet (helst i ett torrt område). Skydda kabelförbanden med självhäftande värmekrympning för att minimera risken för fuktinträngning. Använd endast förtennad koppartråd och avsluta om möjligt kablarna i en torr del av båten för att minska risken för korrosion – vanligtvis under däck.

Ett sätt att förhindra risken för fukt är att montera solenoiden eller det elektroniska snabbfallssystemet i ett torrt område (t.ex. bakom ett skott), så nära vinschen som möjligt. Kabeln som levereras med de flesta vinschmodeller är för liten för att köra hela avståndet till batteriet, eftersom spänningsfallet skulle vara överdrivet. Om möjligt, montera solenoiden eller det elektroniska snabbfallssystemet bakom instrumentbrädan för att säkerställa att kabeln till strömbrytaren lätt når instrumentbrädan. Montera sedan en kraftigare kabel från det elektroniska snabbfallssystemet till batteriet. Detta minskar spänningsfallet och eliminerar behovet av kabelkopplingar.

För att ge maximalt skydd bör vinschbrytaren monteras så nära batteriet som möjligt. Upp/ned-omkopplaren och en valfri isolatorbrytare skulle normalt monteras nära rodret, med förtennad koppartråd som ansluter den till styrterminalerna på vinschens solenoid eller det elektroniska snabbfallssystemet. Om batteriet är placerat nära rodret kanske du föredrar att montera strömbrytaren bredvid upp/ner-omkopplaren med brytaren som isolator.



strömbrytaren/isolatorn när strömmen appliceras på vinschen eftersom det kan förkorta dess livslängd.

Ring en professionell

Flera Savwinch-leverantörer erbjuder installationstjänster eller kan sätta dig i kontakt med en kvalificerad installatör. Om du tänker montera ditt eget vinschsystem, ta dig tid med planeringen. Tänk på hur det kommer att fungera. Välj en solid monteringspunkt. Se till att allt är väl förseglat från vatteninträning. Om du inte har verktygen och skickligheten att tillverka kablarna, köp dem från en ansedd leverantör eller anlita en marinelektriker för att utföra den delen av jobbet.

WINCH SPECIFIKATIONER

Savwinch-familjen av trumvinschar för fritidsbåtliv täcker sju storlekar: 450, 880, 1000, 1500, 2000, 3000 och 4000.

Varje storlek finns i två kombinationer av trum-, motor- och växellådshölje, enligt listan nedan:

- CS-serien - tillverkad med 316 rostfri trumma, pulverlackerad stålmotor och en legeringsväxellåda
- SS-serien - tillverkad med 316 rostfri ståltrumma och motor och en legeringsväxellåda
- SSS Deluxe-serien – tillverkad med alla 316 rostfria trumma, motor och växellåda

Allmänt

Motorspänning	12V
Fysiska Dimensioner	Se konstruktionsritningar.

Modell 450

Enhetens Vikt	20lb / 9kg
Maximal Ankare Vikt	18lb / 8kg
Maximal Kedjelängd	26ft / 8m
Strömbrytare	40A
Minsta Kabelstorlek	6 B & S
Inkluderat Rep & Kedjekombinationer:	6mm x 45m dubbelflätat rep + 6mm x 5m kedja

Modell 880

Enhetens Vikt	22lb / 10kg
Maximal Ankare Vikt	22lb / 10kg
Maximal Kedjelängd	33ft / 10m
Strömbrytare	40A

Minsta Kabelstorlek 6 B &S
Inkluderat Rep & Kedjekombinationer: 6mm x 65m Dubbelflätat Rep + 6mm x 6m Kedja

Modell 990

Enhetens Vikt 22lb / 10kg
Maximal Ankare Vikt 22lb / 10kg
Maximal Kedjelängd 33ft / 10m
Strömbrytare 60A
Minsta Kabelstorlek 4 B &S
Inkluderat Rep & Kedjekombinationer: 6mm x 65m Dubbelflätat Rep + 6mm x 6m Kedja

Modell 1000

Enhetens Vikt 37lb / 17kg
Maximal Ankare Vikt 37lb/17kg
Maximal Kedjelängd 46ft / 14m
Strömbrytare 60A
Minsta Kabelstorlek 4 B &S
Inkluderat Rep & Kedjekombinationer: 6mm x 95m Dubbelflätat Rep + 6mm x 7m Kedja

Modell 1500

Enhetens Vikt 42lb / 19kg
Maximal Ankare Vikt 42lb/19kg
Maximal Kedjelängd 52ft / 16m
Strömbrytare 60A
Minsta Kabelstorlek 4 B &S
Inkluderat Rep & Kedjekombinationer: 8mm x 95m Dubbelflätat Rep + 6mm x 8m Kedja

Modell 2000

Enhetens Vikt 55lb / 25kg
Maximal Ankare Vikt 55lb/25kg
Maximal Kedjelängd 65ft / 20m
Strömbrytare 80A
Minsta Kabelstorlek 3 B &S
Inkluderat Rep & Kedjekombinationer: 8mm x 140m Dubbelflätat Rep + 6mm x 10m Kedja

För anpassade repkit, vänligen kontakta din Savwinch-återförsäljare.

Modell 3000

Enhetens Vikt 86lb / 39kg
Maximal Ankare Vikt 77lb / 35kg
Maximal Kedjelängd 98ft / 30m
Strömbrytare 120A
Minsta Kabelstorlek 3 B &S

Modell 4000

Enhetens Vikt 101lb / 46kg
Maximal Ankare Vikt 88lb / 40kg
Maximal Kedjelängd 98ft / 30m
Strömbrytare 120A
Minsta Kabelstorlek 3 B &S

Du måste använda följande kabelstorlekar som ett minimum (för standard 12V vinschar):

Det rekommenderas att du använder de rekommenderade kabelstorlekarna för att säkerställa minimal spänningsförlust. Savwinch trumvinchar kan fungera med upp till 9% spänningsförlust utan att påverka prestandan avsevärt, även om du kommer att stöta på något långsammare fall- och hämtningshastigheter. Observera att om du använder det elektroniska snabbfallssystemet är en spänningsförlust på högst 6% acceptabel; om den är lägre så fungerar inte det elektroniska snabbfallssystemet.

450, & 880 Vinsch:

* För upp till 4,5 m kabel, använd 6B&S och upplev 4% spänningsfall

* För upp till 9 m kabel, använd 4B&S och upplev 5% spänningsfall

* För upp till 12 m kabel, använd 3B&S och upplev 4% spänningsfall

990, 1000, & 1500 Vinsch:

* För upp till 4,5 m kabel, använd 6 B&S och upplev 6% spänningsfall

* För upp till 9 m kabel, använd 4B&S och upplev 8% spänningsfall

* För upp till 12 m kabel, använd 3B&S och upplev 6% spänningsfall

2000 Vinsch:

* För upp till 4,5 m kabel, använd 6B&S och upplev 8% spänningsfall

* För upp till 9 m kabel, använd 4B&S och upplev 9% spänningsfall

* För upp till 12 m kabel, använd 3B&S och upplev 8% spänningsfall

3000, & 4000 Vinsch:

* För upp till 4,5 m kabel, använd 4B&S och upplev 6% spänningsfall

* För upp till 9 m kabel, använd 3B&S och upplev 8% spänningsfall

* För upp till 13,5 m kabel, använd 2B&S och upplev 9% spänningsfall

INSTALLATION

VERKTYG SOM KRÄVS:

1. Elektrisk borr
2. Mittstans
3. Borrbits (8 mm för 450 och 880, 10 mm för 1000, 1500 och 2000)
4. Metriska uttag och skiftnyckel
5. Philips skruvmejslar
6. Sidavbitare och tång
7. Terminal krymptång
8. Värmepistol
9. Vattentät gängtätning
10. Marintätningssmedel

UPPACKNING

1. Kontrollera packlistan som medföljer ditt vinschsystem. Kontrollera noga att innehållet är komplett och att det inte har skadats under transporten.
2. Studera båtens layout.
 - a. Vinschväxellådan och motorn kan roteras till olika monteringspositioner. Detta gör det möjligt att omplacera dem. Bestäm den bästa platsen för montering av vinschen, solenoiden eller det elektroniska snabbfallssystemet, strömbrytare och Upp/Ned-omkopplare. Om lämpligt, tänk också på placeringen av styrrullen eller hawse-röret, bogsprötet/bow rullen. Se till att ankarlinan åker fritt från trumman till bogsprötet/bogvalsens i båda riktningarna.
 - b. Se till att operatören (vanligtvis skepparen) har fri sikt över ankaret när det släpps och hämtas från den plats där Upp/Ner-brytaren ska monteras. Det är möjligt att köra dubbla omkopplare från det elektroniska snabbfallssystemet eller solenoid om det behövs.
 - c. Placera vinschen på en lämplig plats på däck eller i ankarbrunnen så att det inte finns några störningar från andra rep eller föremål. Se till att vinschens placering, om besättning och/eller utrustning finns i närheten, inte leder till några säkerhetsproblem när den är i drift.
 - d. Se till att repet har en fri ledning till vinschen. Använd en rulle om det behövs för att rikta ankarlinan till trumman. Se till att det finns tillräckligt med utrymme för att leda elkablarna till vinschen utan att störa vinschens funktion eller andra aktiviteter på fördäck.
 - e. Om däck är vinklat eller krökt krävs ett lämpligt format monteringsblock för att fördela lasten jämnt över däcksytan och för att montera vinschen på ett plant och jämnt underlag. Beroende på fästets tjocklek kan en lämplig distans krävas för att montera vinschen.
 - f. Kontrollera att monteringspunkterna är tillräckligt starka för vinschen, solenoiden eller det elektroniska snabbfallssystemet, strömbrytaren och Upp/Ner-omkopplaren, samt styrrullen eller hawse-röret och bogsprötet/bow rullen (om tillämpligt). Om du är osäker, kontakta din båtunderhållspersonal eller marina servicetekniker.
 - g. Elektriska kablar kommer att köras från batteriet till strömbrytaren, solenoiden eller det elektroniska snabbfallssystemet och Upp/Ner-omkopplaren. Undersök möjliga sökvägar för kablarna. Du kan behöva borra eller skära genomgångar för att kablarna ska passera genom skott. Se till att detta inte har en negativ inverkan på integriteten hos vattentäta fack.
 - h. Välj en lämplig monteringspunkt för solenoiden eller det elektroniska snabbfallssystemet (i ett torrt område av båten, helst så nära vinschen som möjligt för att minimera spänningsfall).
 - i. Välj en lämplig monteringspunkt för strömbrytaren, så nära den positiva batteriänden som möjligt för att säkerställa maximalt skydd för de elektriska kretsarna.
 - j. Välj en lämplig monteringspunkt för batterianslutningarna. Om det finns en gemensam termineringspunkt för batteriets minuspol, ska den negativa kabeln för vinschen avslutas vid den punkten (inte vid batteriet minuspol). Detta görs för att minimera jordslingor, vilket kan orsaka elektriska störningar i radiokommunikation och elektriska instrument, och för att minimera korrosion

på grund av galvanisk verkan. Det kan finnas reservanslutningar på batteriets pluspol till en samlingskena eller gemensam termineringspunkt.



Varning: Innan du börjar vinschinstallationen, koppla bort batteriet och tejpa sedan en plastpåse över den positiva terminalen för att säkerställa att den inte oavsiktligt kan anslutas igen förrän arbetet är klart.

- Om det behövs, lossa låsskruvarna på vinschens fläns (det är den runda delen som förbinder växellådan med trumman) och vrid sedan vinschmotorn till önskat läge. Spänn om låsskruvarna.
- Placera trumvinschen försiktigt och kontrollera repvägen innan du monterar den på ditt däck eller skott. Borra monteringshål för vinschen. Avgrada och rengör hålen vid behov. Om monteringsplattan är tillverkad av fiberglas eller virke, försegla det exponerade materialet med epoxi för att förhindra att vatten tränger in. Om fästet är tillverkat av stålplåt, rostsäkra den exponerade metallen.
- Applicera en lämplig gummipackning (eller fett) på bottenplattan och monteringsblocket (om det behövs), var noga med att rikta in monteringshålen vid montering. För fartyg med aluminium och stålskrov är det viktigt att isolera vinschen med en icke-ledande gummipackning för att minimera korrosion. Detta gäller även monteringsbultar, muttrar och brickor. Om däckskonstruktionen är lätt av skumsandwichkonstruktion, bör en plywoodförstärkning av marin kvalitet på minst 5/8 " monteras på baksidan av monteringspunkten för att sprida lasten. Montera och dra åt monteringsbultarna i rostfritt stål.
- För att hjälpa repet att leda in på trumman rekommenderas ett avstånd på minst en meter mellan den sista rullen och vinschen. Om vinschen används inuti ett repförråd rekommenderas det att du har en Savwinch styrrulle eller hawsepipa.
- Se till att det finns tillräckligt med utrymme för att dra elektriska kablar till vinschen.

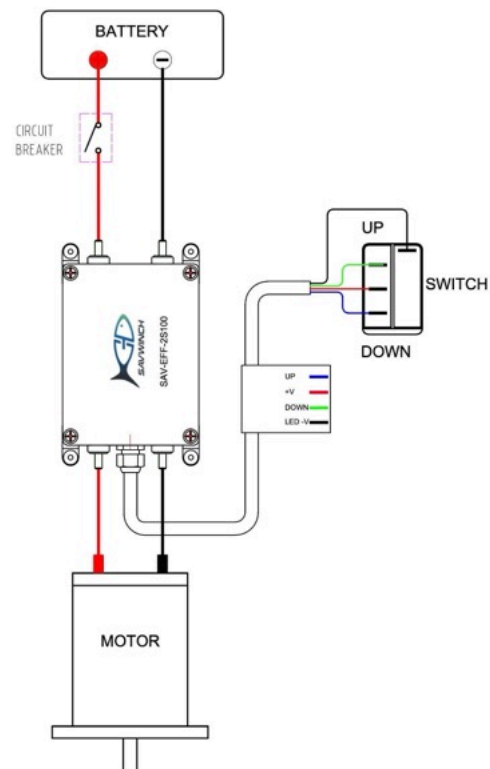

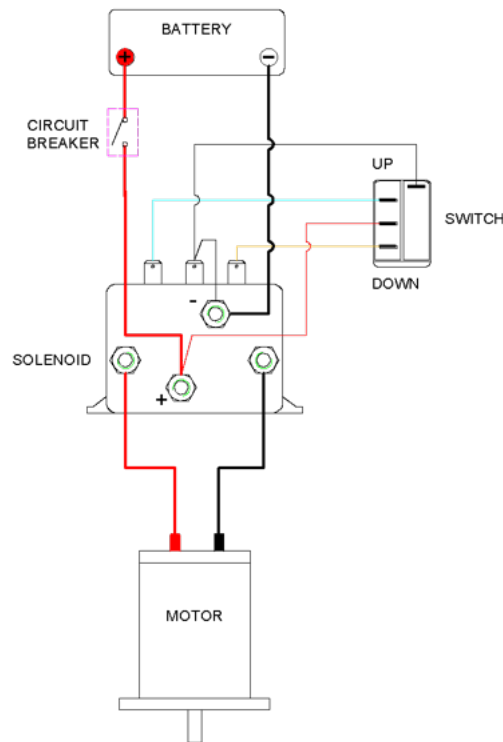

* Observera att vinschisolatorn, blinkande ljus och sirenen är valfria och inte nödvändiga för allmän användning.

Kretsscheman för Solenoid & Free Fall System Motorkontroll

8. Anslut kablarna till Upp/Ner-omkopplaren. Borra monteringshål i panelen. Försegla hålen för att förhindra att vatten tränger in, efter behov. Dra kablarna igenom till där de kommer att avslutas på solenoiden eller det elektroniska snabbfallssystemet. Använd någon form av buntband, rör eller annan metod för att separera kabeln var 10:e tum. Montera sedan Upp/Ner-omkopplaren.
9. Anslut kablarna till strömbrytaren. Borra dess monteringspunkt. Försegla hålen för att förhindra att vatten tränger in. Dra kablarna igenom till där brytaren kommer att avslutas på batteriet och solenoiden eller det elektroniska snabbfallssystemet. Använd buntband, rör eller annan metod för att separera kablarna. Montera sedan brytaren.
10. Anslut vinschens positiva kabel till solenoiden eller det elektroniska snabbfallssystemet. Anslut vinschens negativa kabel till den gemensamma negativa punkten. Dessa anslutningar kräver vanligtvis kabel med större diameter och värmekrympning. Ett dubbelt lager värmekrympning rekommenderas för att minimera risken för vatteninträngning.
11. Montera solenoiden eller det elektroniska snabbfallssystemet i ett väl skyddat område med hjälp av flikarna som är fästa vid lådan.
12. **Kritiskt steg:** Fäst alla ledningar på upp/ner-omkopplaren, brytaren och vinschen enligt vad som anges i relevant kretsschema. Om du inte ansluter terminalerna på rätt sätt skadas interna komponenter och garantin upphör att gälla. **Om du är osäker, kontakta din närmaste serviceagent / återförsäljare eller marinmekaniker innan du fortsätter.**
13. När installationen är klar är det viktigt att testa trummans rotationsriktning. Byt positionen på kablarna från solenoiden eller det elektroniska snabbfallssystemet till motorns terminaler för att ändra riktning.

Montering av Rep, Kedja och Ankare

1. För att installera rep på trumman, se figuren och utför följande steg:



- a. För in repet genom hålet som är på axelns sida (från sidan mitt emot det försänkta hålet).
- b. För in tillräckligt med rep för att knyta en figur åtta knop och lämna en svans på cirka 40tum/101 cm i slutet av repet.



- c. Dra tillbaka repet tills knuten sitter i den försänkta öppningen.

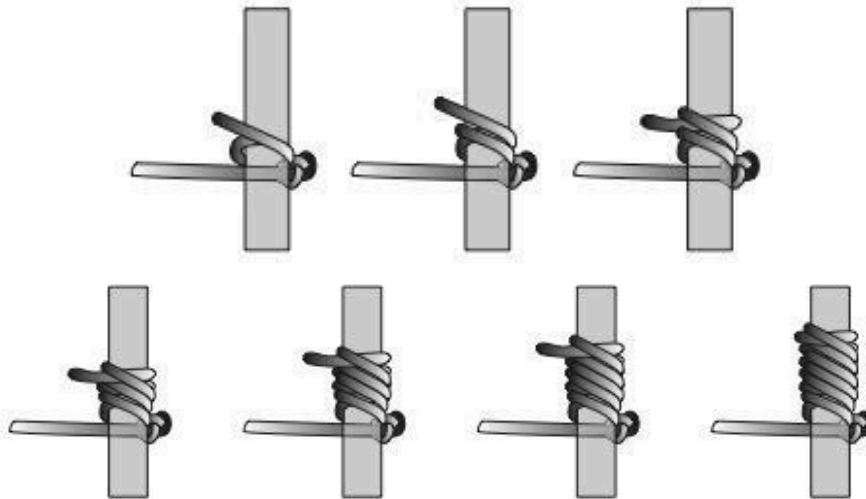

- d. Håll repet spänt och knyt en serie rullande hakar (#1734 föreslår) tills hela svansen är använd.
2. Kontrollera noga att alla mekaniska och elektriska anslutningar är säkra och korrekta. Dra åt eventuella lösa beslag, bultar etc. innan du tar enheten i bruk.
3. Kontrollera att alla befinner sig på säkert avstånd från vinschen och ankarlinan.
4. Återställ strömmen till fartyget och aktivera vinschens strömbrytare. Kontrollera att brytaren inte har utlösts och utför en snabb visuell inspektion för att säkerställa att allt är i ordning innan du fortsätter.
5. Tryck på Upp-knappen i en eller två sekunder för att verifiera att vinschen är i drift. Upprepa sedan detta steg genom att trycka på Ner-knappen. Om vinschen inte roterar i rätt riktning, kontrollera alla anslutningar igen. Du kan behöva använda en voltmeter för att spåra strömkretsarna. Fortsätt feldiagnosen tills du kan lösa eventuella problem.
6. **WARNING:** Behandla området nära vinschen som ett farligt område, även om vinschen inte verkar fungera.
7. För in repet på trumman genom att köra ankarvinschen med knappen i Upp-läge. Korrekt rotation är avgörande för korrekt drift. Se till att repet matas in korrekt på trumman (till toppen eller botten av axeln, beroende på vad som är lämpligt för din installation) utan att vidröra däckplattan.
8. Montera ankaret i rätt läge på bogspröten. Säkra den tillfälligt så att den inte kan falla.
9. För repet genom hawsepipen (om tillämpligt). Fäst fingerborgen (som har säkrats med en ögonskarv) på änden av ankarrepet på en schackel, kedja, svivel och slutligen till ankaret. Fästet ska vara större än

kedjelänkarna men ändå kunna löpa smidigt över bogsprötet. Det är klokt att dra tråd till schackelstiftet (kallas 'mousing') eller använda ett vattentätt gängtättningsmedel som Loctite , Threadlock, Nutlock eller Clessetite Thread Sealant för att förhindra att den lossnar.

10. När installationen är klar isolerar du vinschen från batteriförsörjningen. Detta kan göras genom att utlösa strömbrytaren och/eller använda en manuell vinschisoleringsbrytare (om sådan finns).
11. **När installationen är klar, kom ihåg att justera båtens överensstämelseskyt.** Skylten bör ändras för att visa den minskade bärformågan på grund av ankarsystemets vikt. Även om du vet att du ska ta hänsyn till denna extra belastning, är det ett viktigt steg för att skydda andra som använder din båt som kanske inte känner till denna förändring.

OPERATION

Sänka ankaret

För att släppa ankaret måste du gå över ditt märke, tryck på ner-knappen tills ditt ankare når havsbotten och lägg sedan in båten för att backa och gå på tomgång bakåt tills ankaret gräver sig. Fortsätt att gå på tomgång bakåt bort från det jordade ankaret medan du långsamt matar ut tillräckligt med ankarlina.



WARNING Använd aldrig ström eller vinschen när någon är på fördäck.

1. Om ankarlinan är fäst vid en båtpollare eller säkerhetskabel, lossa repet först.
2. Utför en visuell inspektion av ankare och vinsch. Se till att allt är i sin ordning innan du fortsätter. Ankarvinschen ska manövreras från en upp/ner-omkopplare och strömbrytare placerad nära rodret.
3. **Aktivera** vinschens strömbrytare.



Obs. Motorn ska gå på tomgång innan du startar denna operation.

4. För att sänka ankaret, tryck och håll knappen i ner-läget tills linan som matas från fören tappar spänning, vilket indikerar att ankaret har nått havsbotten. Släpp ned-knappen.
5. Observera operationen och se till att det finns tillräcklig spänning på repet. Var noga med att inte köra över repet som kommer från trumman.
6. När repet lossnar eller blir lös, stoppa den nedåtgående operationen. Fortsätt att mata mer rep samtidigt som du backar din båt till den position som krävs. När du är nöjd med positionen och mängden rep som släpps, stäng av motorn.

Höja ankaret

För att hämta ankaret måste du starta motorn och gå på tomgång framåt och trycka på Upp-knappen med jämna mellanrum så att repet kan lindas rent på trumman. Använd INTE vinschen för att dra tillbaka båten till ankaret. När repet är direkt över ankaret, placera båten i neutralläge och använd sedan vinschen för att hämta ditt ankare.

1. Ankarvinschen är enkel att använda med en upp/ner-knapp som manövreras från rodret. **Säkerställ en säker drift. Ingen bör befinna sig på fördäck när vinschen får ström.**
2. Utför en visuell inspektion av ankare och vinsch. Se till att allt är i sin ordning innan du fortsätter. Om ankarlinan är fäst vid en båtpollare eller säkerhetskabel ska du lossa dessa.
3. Aktivera vinschens strömbrytare.



Obs. Motorn ska gå på tomgång innan du startar denna operation.

4. För att höja ankaret, tryck på Upp-knappen. Du kan behöva släppa knappen med några sekunders mellanrum för att sakta ner operationen. Fortsätt tills kedjan bryter ytan. För att sakta ner det sista steget i hissen, "jogga" (tryck och släpp) Upp-knappen några sekunder i taget. Var extra försiktig under den sista delen av lyftet när ankaret passerar över bogsprötet. Om ankaret kommer upp för snabbt kan det skada fören på din båt. Detta kan helt undvikas genom att sakta ner hissens sista steg.
5. Observera operationen och var redo att stanna när ankaret når toppen av bow rullen. Vid denna punkt joggar eller tummar ankaret i låsläge på bow rullen.

6. Gå långsamt fram med de sista fem metrarna av kedjan. Din vinsch är extremt kraftfull. Låt inte ankaret flyga upp över rullen och slå hårt i bogsprötet och belasta vinschen och fördäcket.
7. Om ankaret fastnar hårt i bogsprötet, ta bort lasten från växellådan genom att trycka på Ner-knappen eller vända vinschen. Detta bör göra det möjligt för sig att sänka ankaret.
8. När du är nöjd med positionen och mängden utvinschad ankarlina, ta bort fingret från upp/ner-knappen.

FELSÖKNING OCH UNDERHÅLL

VIKTIGT Om ett problem uppstår, till exempel om ett rep, kedja eller ankare har fastnat, utlöser du brytaren och bekräftar att den har utlöst innan du undersöker. **Sätt aldrig på strömmen eller manövrera vinschen när någon befinner sig på fördäcket.**

Ha alltid med extra rep och ankare om det skulle uppstå strömavbrott eller vinschfel.

Din vinsch behöver inte smörjas. Repet och kedjan bör dock kontrolleras regelbundet för nötning eller skärningar. Om repet är slitet eller skuret, byt ut det omedelbart.

Allmän Felsökningsguide

Symptom	Möjlig orsak	Korrigeringsåtgärder
Vinschen fungerar inte	<ol style="list-style-type: none"> 1. Frånkopplad eller felaktig ledning eller korroderad avslutning 2. Felaktig brytare 3. Felaktig solenoid eller elektroniskt snabbfallssystem 4. Felaktig upp/ ner-knapp 5. Felaktig reprotation. 	<ol style="list-style-type: none"> 1. Kontrollera visuellt varje elektrisk anslutning. Om du har erfarenhet av att kontrollera elektriska kretsar med en voltmeter, kontrollera varje anslutning med omkopplaren inkopplad. 2–4. Kontrollera att strömbrytaren, solenoiden eller det elektroniska snabbfallssystemet och omkopplaren fungerar korrekt. <p>Se instruktioner för installation av rep. Rep ska matas från toppen av trumman.</p>
Ankare fastnar på bogspröt	<ol style="list-style-type: none"> 1. Överdriven hastighet när du lyfter ankaret 2. Schakel eller annan komponent är överdimensionerad 	<ol style="list-style-type: none"> 1. Sänk hastigheten när du lyfter ankaret genom att trycka och sedan släppa upp knappen i kortare steg (jogging). 2. Bestäm vilka komponenter som fastnat och byt sedan ut den med en mer lämplig storlek.
Ankaret lyfter långsamt eller inte alls	Ankare och ankarlinan är för tunga.	Se guiden för val av ankare.

9. Ha alltid ett extra rep och ankare om det skulle uppstå strömavbrott eller vinschfel.
10. Din vinschmotor och växellåda överensstämmer med IP68-standarden, som klassificerar graden av skydd mot intrång, damm, oavsiktlig kontakt och vatteninträngning av det mekaniska höljet och det elektriska höljet. Trumman och maskinhöljerna utsätts dock för slipande material som lera, sand, salt, smuts och andra miljöföroreningar. För att förlänga dess effektiva livslängd, tvätta vinschen och ankarlinan noggrant efter användning och spraya den regelbundet med Lanolin (som Inox) eller ett liknande smörjmedel.
11. Kontrollera regelbundet så att monteringskruvarna och de elektriska anslutningarna är ordentligt åtdragna. Ta bort smuts eller korrosion som kan ha ackumulerats på de elektriska anslutningarna.
12. Om fartyget inte används under långa perioder rekommenderar Savwinch att du kör vinschen var tredje månad för att hålla alla rörliga delar smorda.

Växellådan fylls och förseglas på fabriken med syntetisk olja med lång livslängd och behöver inte bytas ut. Skölj din däckutrustning med färskt vatten efter varje utflykt för att minska effekterna av saltavlagringar och korrosion.

Förebyggande av korrosion

Kom ihåg att även 316 SS rostar, så rengör din vinsch regelbundet för att hålla den i toppskick. Ytlig rost orsakas av instängt avoxiderat vatten. Rulla regelbundet ut repet från vinschen och tvätta vinschen, ta bort sand och grus noggrant. Torka sedan den och ge den en lätt spray av lanolin eller liknande smörjmedel. Detta enkla steg kommer att förlänga dess livslängd. Eventuella skador på den yttre ytan bör repareras omedelbart för att förhindra korrosion.

Savwinch rekommenderar att man använder ett tättslutande skydd när vinschen inte används.

Tips för att förlänga livslängden på din vinsch

Se till att vinschen inte överhettas. Under långa eller tunga drag kan motorn bli varm. Vid maximal konstruktionsbelastning, undvik att köra i perioder som överstiger fem minuter utan paus (detta är endast om du använder maximal ankarstorlek och maximal kedjelängd, se sidan 6).

Reparation av Vinschar

VIKTIGT Endast auktoriserade reparationsverkstäder och marinmekaniker är behöriga att reparera vinschen och tillbehören. Försök inte att demontera motorn eller växellådan. Detta kommer att göra garantin ogiltig.

CE-certifiering och överensstämmelse

EU FÖRKLARING OM ÖVERENSSTÄMMELSE

Vi, Savwinch Pty Ltd, förklarar att Drum Anchor Winch-produkterna överensstämmer med följande direktiv:

2006/42/EC

2014/30/EU

2011/65/EU

Standarder överensstämmer med:

EN ISO 12100:2010

EN 60204-1:2018

EN IEC 61000-6-2:2013

EN IEC 61000-6-4:2019

IEC 62321-3-1:2013

IEC 62321-4:2013+A1:2017

IEC 62321-5:2013

IEC 62321-6:2015

IEC 62321-7-1:2015

IEC 62321-8:2017

